

U.S. / Canada

“chelsea”

d a r l i n g t o d d l e r d a y b e d k i t
d a r l i n g k i t d e l i t b é b é j o u r s



Made in Vietnam
Fait dans la Vietnam



Model #
Modèle #
BD-CH06D1-1

w w w . b r a t t d e c o r . c o m

LARGE COMPONENTS & FASTENERS GRANDES PIÈCES ET FERMOIRS

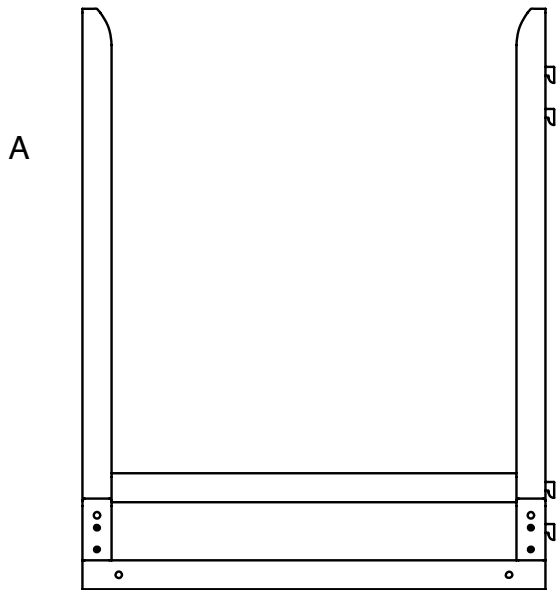

A	Front Gate Porte Avant	1
B	Small Hex Screw Petites Vis Hex	8
D	Star Washer Machines à laver d'Étoile	8
D	Hex Key Clé Hex	1
E	Connection Plate Plaque de raccordement	6

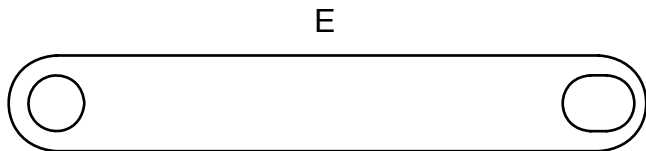
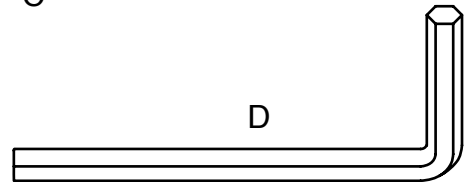
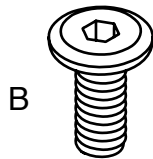

Connection Plates not included, please use plates that are already on your Crib.

Plaque de Raccordement non inclus, s'il vous plaît utiliser des plaques qui sont déjà sur votre bébé

⚠ WARNING: INFANTS HAVE DIED IN TODDLER BEDS FROM ENTRAPMENT. Openings in and between bed parts can entrap head and neck of a small child. NEVER use beds with children younger than 15 months. ALWAYS follow assembly instructions.

⚠ WARNING: STRANGULATION HAZARD. NEVER place bed near windows where cords from blinds or drapes may strangle a child. NEVER suspend strings over bed. NEVER place items with a string, cord, or ribbon, such as hood strings or pacifier cords, around a child's neck. These items may catch on bed parts.

⚠ CAUTION: ENTRAPMENT HAZARD. To avoid dangerous gaps, use only mattress/pad provided by manufacturer (which must be at least 47 in. long by 26.7 in. wide and not more than 4 in. thick).

The maximum weight for use of this toddler bed is 50 lbs. (22.7 kg).

⚠ MISE EN GARDE: LES NOURRISSONS SONT MORTS EN LITS POUR ENFANTS À PARTIR DE LA PROVOCATION POLICIÈRE. Les ouvertures dans et entre les parties du lit peut piéger tête et du cou d'un petit enfant. NE JAMAIS utiliser de lits avec enfants de moins de 15 mois. TOUJOURS suivre les instructions de montage.

⚠ MISE EN GARDE: LA STRANGULATION DES RISQUES. NE JAMAIS placer le lit près des fenêtres où les cordons de stores ou des rideaux peuvent étrangler un enfant. NE JAMAIS suspendre des ficelles sur le lit. NE JAMAIS placer des objets avec une chaîne, cordon ou un ruban, comme cordons de capuchon ou de sucette, autour du cou d'un enfant. Ces articles peuvent rattraper sur les pièces de lit.

⚠ ATTENTION: RISQUE DE COINCEMENT. Pour éviter les lacunes dangereuses, utilisez uniquement matelas / pad fourni par le fabricant (qui doit être au moins 47 po de long de 26.7 po de large et pas plus de 4 po d'épaisseur).

Le poids maximal pour l'utilisation de ce lit d'enfant est de 50 lbs. (22,7 kg).

1

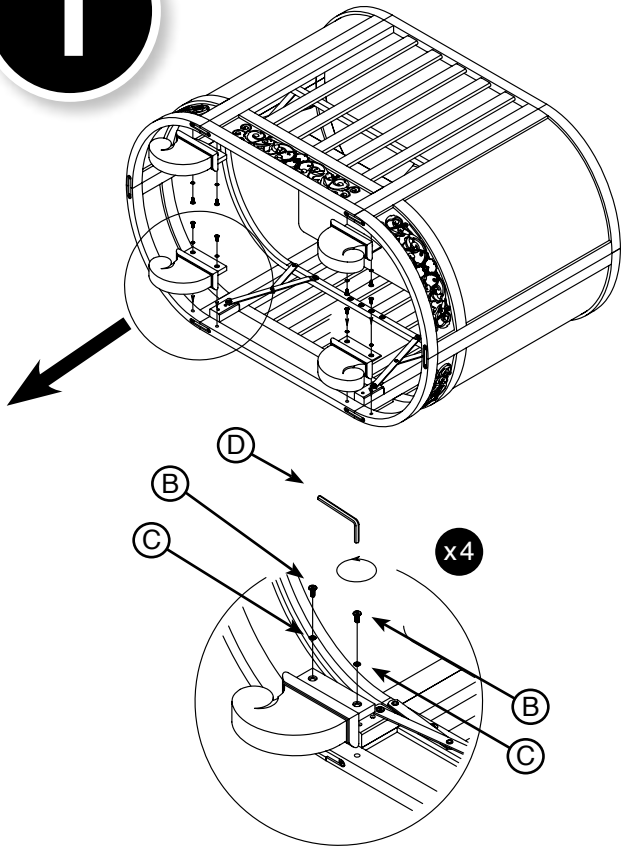

2

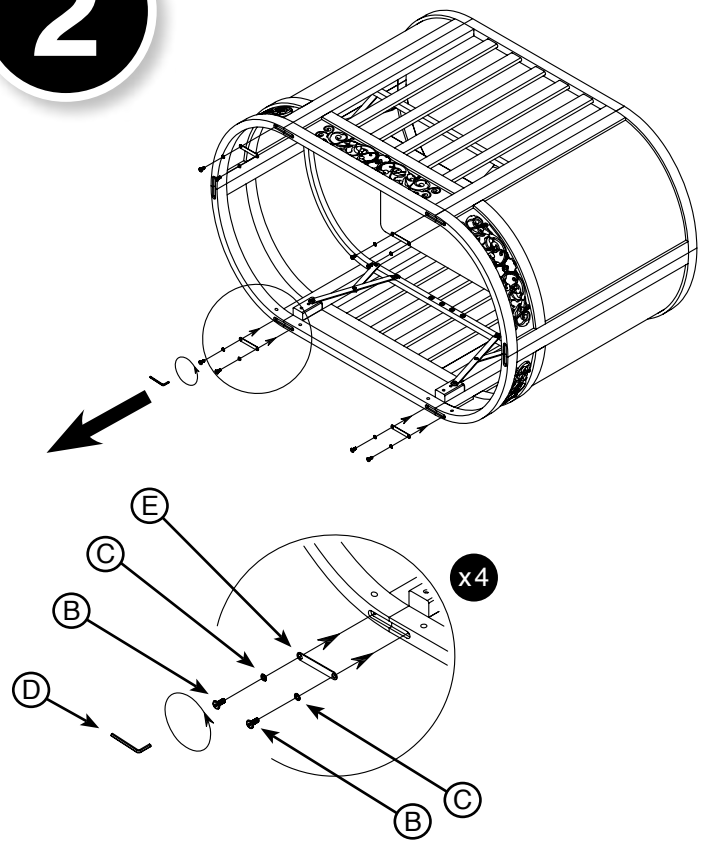

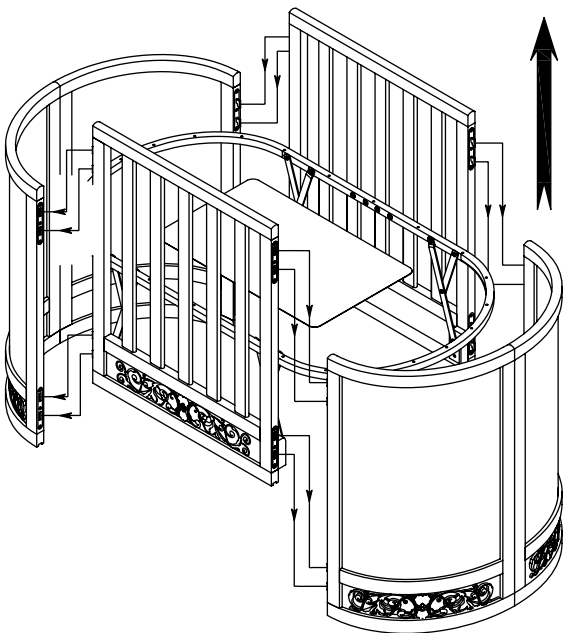

3

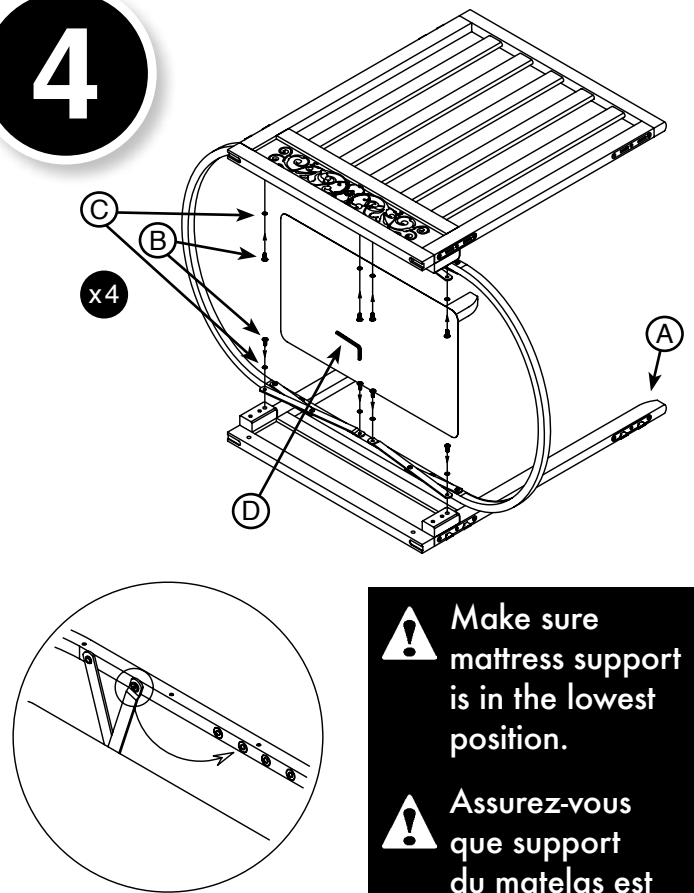

4



 Make sure mattress support is in the lowest position.

 Assurez-vous que support du matelas est dans la position la plus basse.

5

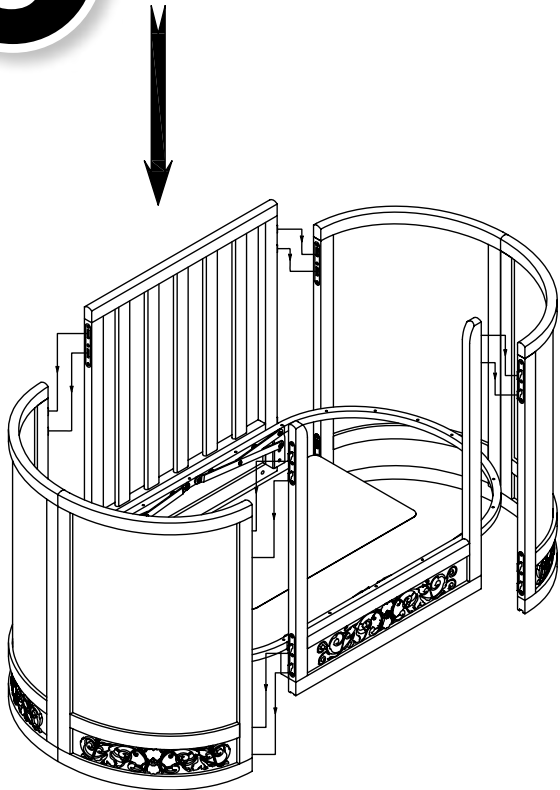

6

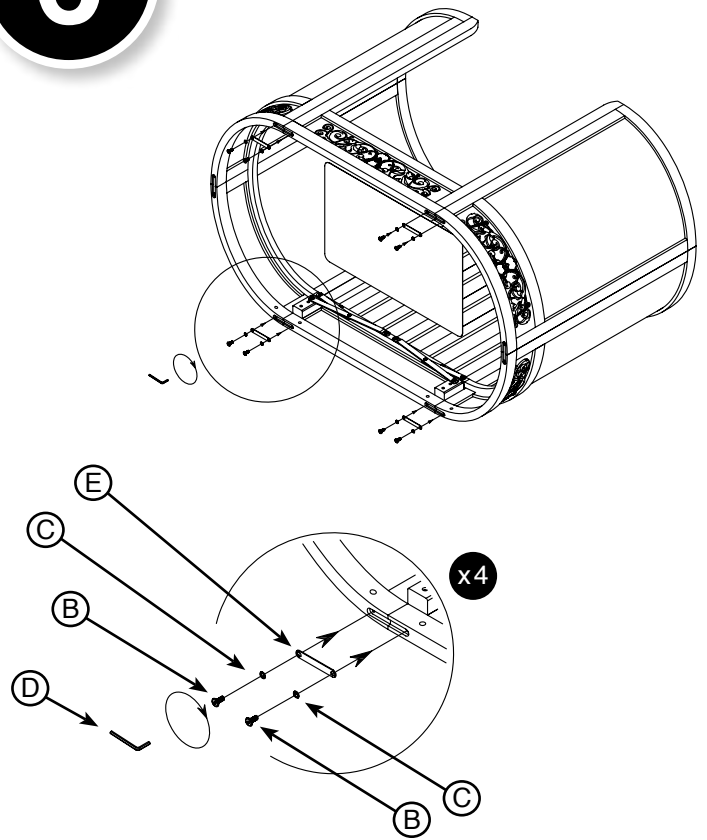

7

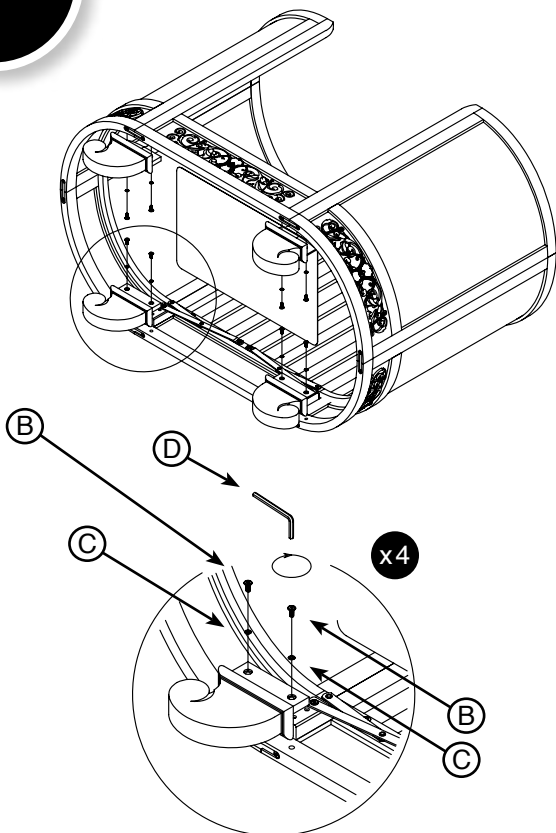

MAINTENANCE

Periodically inspect the cradle for loose joints, missing parts or sharp edges. Discontinue using the toddler day bed kit if any parts are missing or broken.

ENTRETIEN

Inspectez régulièrement le berceau pour les joints lâches, des pièces manquantes ou des bords tranchants. Cessez d'utiliser le kit de lit bébé jours si des pièces sont manquantes ou cassées.

CLEANING

If dirty, wipe the cradle with a damp cloth.

NETTOYAGE

S'il est sale, essuyez-le berceau avec un chiffon humide.

STORAGE

Store in a dry place.

STOCKAGE

Conserver dans un endroit sec.

Distributed in the USA by: / Distribué aux Etats-Unis par:
Bratt Decor, Inc., 5 North Haven Street
Baltimore, MD 21224

Distributed in Canada by: / Distribué dans le Canada par:
Bratt Decor, Inc., 7315 David Hunting Drive, Unit 4
Mississauga, Ontario L5S 1W3